

تعلن وزارة الصناعة والتجارة

الإدارة العامة لحماية الملكية الفكرية أنه قد تقدم / تقدمت بطلب تسجيل العلامات التجارية التالية كل من:

(سليمان احمد سعيد المشهري)

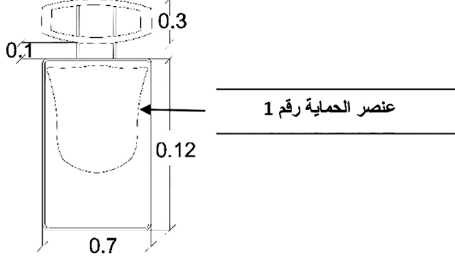

وقد تم قبول الطلب برقم: ١٢٤٤. وتاريخ: ٢٤/٦/٢٠٢٣ م. وبالصفحة: (٩)
عن المنتج: عبوة زجاجية تستخدم للعطور.
عناصر الحماية: ١- شكل الكوب وسط العبوة ذو انحناء من الاعلى.

تعلن وزارة الصناعة والتجارة

الإدارة العامة لحماية الملكية الفكرية

تعلن وزارة الصناعة والتجارة (الإدارة العامة لحماية الملكية الفكرية):

بأنه تم تقديم طلب الحصول على براءة الاختراع والبيانات التالية:-

(21) رقم الطلب: 1043 (22) تاريخ الإيداع: 2019/09/09

(73) مقدم الطلب: سيبل ليمتد / CIPLA LIMITED عنوانه: ميبل هوس، بينتسيولا بيزنس برك، جابيتراو كلدام مارح، لوز بزل، مومباي- 400013، الهند

(74) اسم المخترع: كيولكرني، نندان / KULKARNI, Nandan، شيويل، بافلان / MALHOTRA, Geena

(54) اسم الاختراع: موزع قائم على شريط نقطة مفردة

SINGLE BLISTER-STRIP BASED DISPENSER

(57) ملخص الاختراع عربي: يتعلق الاختراع الحالي بموزع قائم على شريط فقاعة (100) يشمل ذراع رفع قابل للتدوير عندما يقوم مستخدم بتشغيله. ويتوفر هيكل (106، 108) لدعم وضع شريط فقاعة واحد على الأقل (104) في شكل ملف. ويشتمل شريط الفقاعة (104) على قحلت دواء عند أحد جهتي شريط الفقاعة (104) على الأقل. وتشتمل مجموعة من الأسطوانات المترابطة (110، 114، 116) على أسطوانة واحدة على الأقل متصلة بذراع الرفع وقابلة للتدوير عن طريق ذراع الرفع. وتكون مجموعة الأسطوانات المترابطة (110، 114، 116) مصممة لتثبيت شريط الفقاعة (104) من أحد الأطراف لتمكين الوضع في شكل ملف وفك شريط الفقاعة (104) من شكل الملف، مع توجيه قسمين محزابين على الأقل من شريط الفقاعة (104)، وتثبيت طرف كل من قسمي شريط الفقاعة (104) على الأقل المذكورين من أجل لف القسمين على الأقل بشكل منفصل، وتثبيت طرف رقاقة غطاء منزوعة من القسمين على الأقل من أجل لف رقاقة الغطاء. مقرر نشره مع شكل 3

عناصر الحماية: (10)

(33) دولة الأسبقية

الهند

(32) تاريخ الأسبقية

2018/09/10

(31) رقم الأسبقية

201821034038

(30) الأسبقية

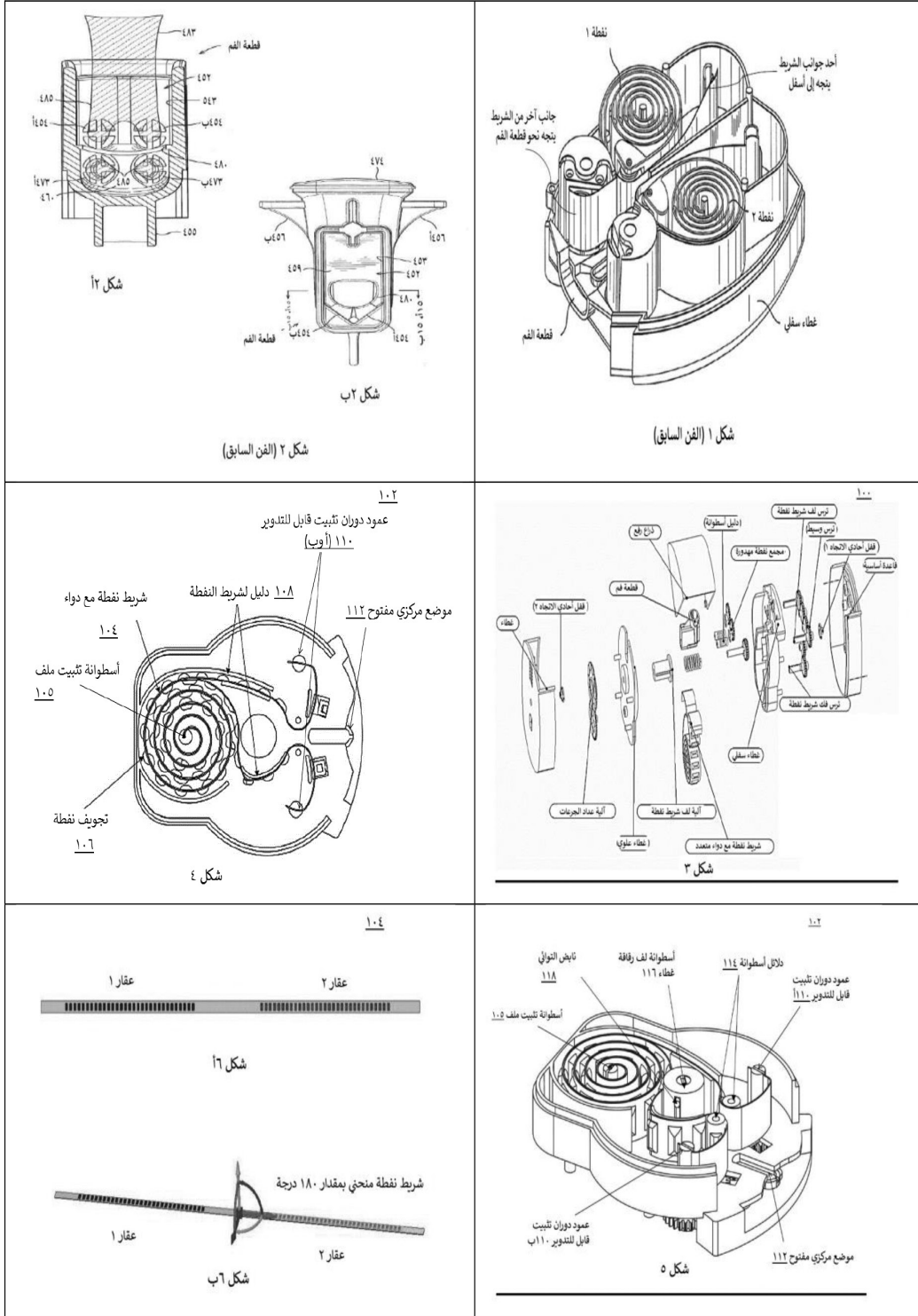

إستناداً إلى القانون رقم (٢) لسنة ٢٠١١م بشأن براءات الاختراع ونماذج المنفعة وتصميمات الدوائر المتكاملة والمعلومات غير المتفصح عنها

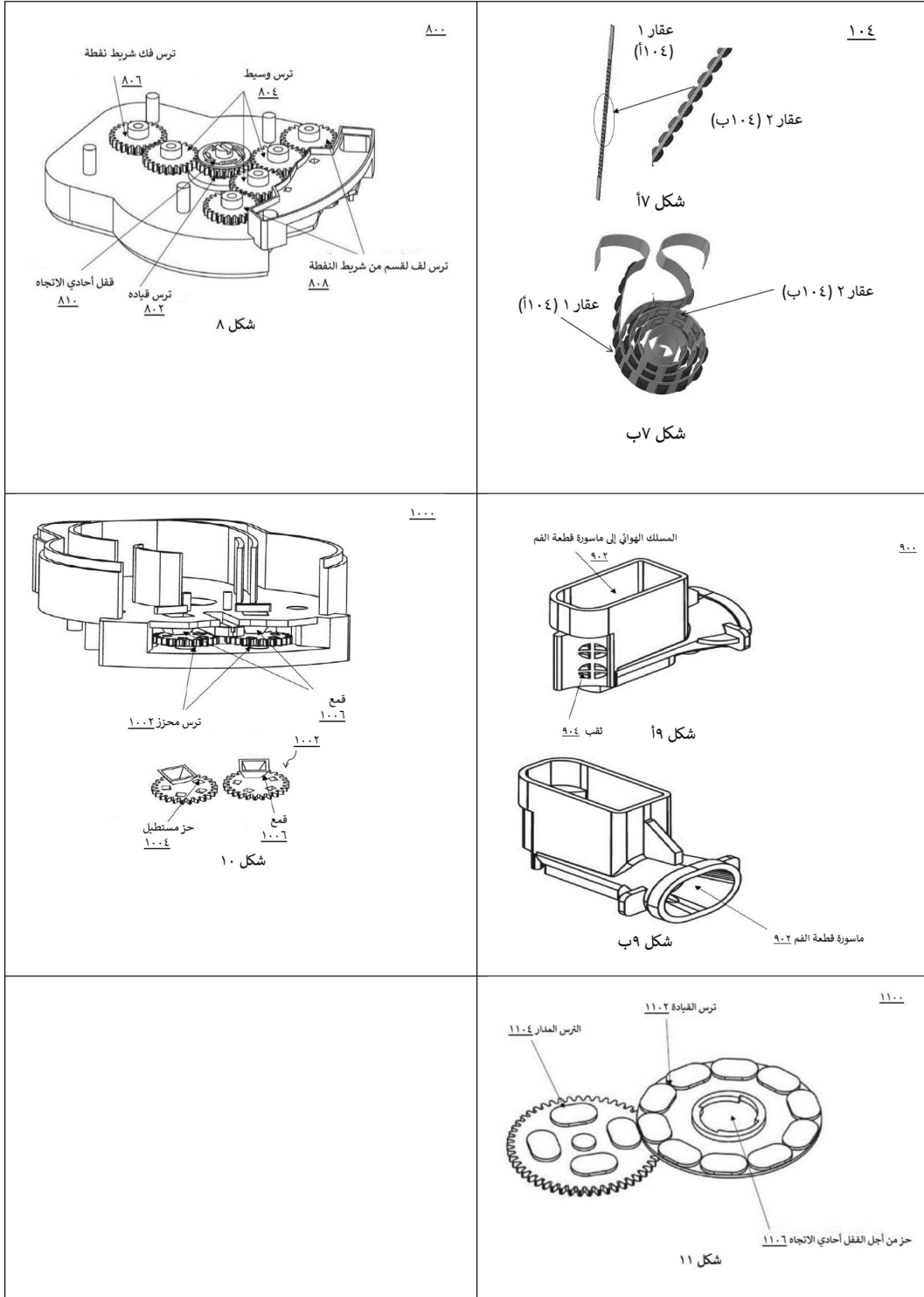

إستناداً إلى القانون رقم (٢) لسنة ٢٠١١م بشأن براءات الإختراع ونماذج المنفعة وتصميمات الدوائر المتكاملة والمعلومات غير المصحح عنها

الإدارة العامة لحماية الملكية الفكرية أنه قد تقدم / تقدمت بطلب تسجيل العلامات التجارية التالية كل من:

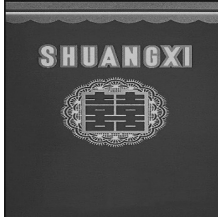

(سي تي بي ايه تي انترناشيونال كو. ليمتد)

وقد تم قبول الطلب برقم (١١٢٧٩٨) وبتاريخ: (٢٠٢٣/٠٤/٠٨). وفقاً لقانون العلامات التجارية والمؤشرات الجغرافية وتوضع العلامة على: السجائر؛ التبغ الخام أو المصنّع؛ التبغ المعد للف السجائر يدوياً؛ تبغ الغلايين؛ منتجات التبغ؛ بدائل التبغ (لغايات غير طبية)؛ السيجار؛ السيجاريلو (سيجار رفيع)؛ ولاعات سجائر للمدخنين؛ ولاعات سيجار للمدخنين؛ أعواد الثقاب؛ أدوات المدخنين؛ ورق السجائر وأنايب السجائر وفلاتر السجائر؛ أدوات محمولة بالجيب للف السجائر؛ الآلات المحمولة باليد لإدخال التبغ في الأنايب الورقية؛ السجائر الإلكترونية؛ السوائل المعدة للسجائر الإلكترونية؛ منتجات التبغ لغرض تسخينها؛ الأجهزة الإلكترونية والقطع الخاصة بها لتسخين التبغ.. والمصنفة بالفئة (٣٤)

(كنديان سولار إنك.)

CSISolar

وقد تم قبول الطلب برقم (١١٢٩٨٨) وبتاريخ: (٢٠٢٣/٠٤/٣٠). وفقاً لقانون العلامات التجارية والمؤشرات الجغرافية وتوضع العلامة على: خدمة تمويل المشاريع المتعلقة بالطاقة المتجددة وبالتحديد المشاريع المتعلقة بتوليد الطاقة الشمسية الكهروضوئية؛ خدمات وكالة الشؤون العقارية وبالتحديد خدمات ترتيب مساحات الأسطح والمساحات المفتوحة لتخطيط التركيبات وذلك لتوليد الطاقة من مصادر الطاقة المتجددة؛ خدمة التمويل المالي للتركيبات المتعلقة بتوليد الطاقة من مصادر الطاقة المتجددة؛ خدمة الاستشارات المتعلقة بالمشاركة في التركيبات المتعلقة بتوليد الطاقة من مصادر الطاقة المتجددة والتركيبات الكهروضوئية؛ خدمة ترتيب التأمين للتركيبات الكهروضوئية ومشاريع الطاقة الكهروضوئية.. والمصنفة بالفئة (٣٦)

(ساميانغ فودز كو. ، ليمتد.)

Picantía

وقد تم قبول الطلب برقم (١١٣٠١٥) وبتاريخ: (٢٠٢٣/٠٥/٠٢). وفقاً لقانون العلامات التجارية والمؤشرات الجغرافية وتوضع العلامة على: نودلز سريعة التحضير؛ كوب المعكرونة؛ نودلز مجففة؛ الوجبات الجاهزة التي أساسها المعكرونة؛ أطعمة خفيفة أساسها الحبوب؛ اطعمة خفيفة أساسها الأرز؛ نودلز؛ طبق مطبوخ يتكون أساساً من كعكة أرز مقلي مع عجينة الفلفل الحار المخمر (توبوكي)؛ عجائن على الطريقة الكورية (ماندو)؛ أرز مقلي؛ أرز سريع التحضير؛ حلويات مصنوعة من السكر؛ حلويات مجمدة؛ حلويات جيلي؛ الحلويات، وهي الحلوى والشوكولاته؛ وجبة خفيفة من الحلويات؛ كعك الأرز؛ توابل؛ صلصات؛ طبق مطبوخ يتكون أساساً من كعكة أرز مقلي ونودلز رامن مع عجينة الفلفل الحار المخمر (ريوكي)؛ مايونيز؛ حلويات جافة؛ الصلصات الجاهزة.. والمصنفة بالفئة (٣٠)

إستناداً إلى القانون رقم ٢٣ لسنة ٢٠١٠م بشأن العلامات التجارية والمؤشرات الجغرافية - المادة (١٤) (لكل ذي مصلحة أن يقدم للمسجل (الإدارة العامة لحماية الملكية الفكرية) اعتراضاً مكتوباً على طلب تسجيل العلامة التجارية المعلن عنها متضمناً أسباب الاعتراض وذلك خلال تسعين يوماً من تاريخ نشر الإعلان.

الإدارة العامة لحماية الملكية الفكرية أنه قد تقدم / تقدمت بطلب تسجيل العلامات التجارية التالية كل من

ELEAT

(بيريلي تاير اس. بي. ايه)

وقد تم قبول الطلب برقم (١١٣٠٥٣) وبتاريخ: (١٩ / ٠٤ / ٢٠٢٣). وفقاً لقانون العلامات التجارية والمؤشرات الجغرافية وتوضع العلامة على: إطارات لعجلات المركبات، باستثناء إطارات الدراجات الهوائية والكهربائية؛ الإطارات المضغوطة وشبه المضغوطة والصلبة لعجلات المركبات، باستثناء الإطارات المضغوطة وشبه المضغوطة والصلبة لعجلات الدراجات الهوائية والكهربائية؛ مدامات لإعادة تلبيس إطارات المركبات، باستثناء مدامات لإعادة تلبيس إطارات الدراجات الهوائية والكهربائية؛ عجلات المركبات، باستثناء عجلات الدراجات الهوائية والكهربائية؛ إطارات لعجلات المركبات، باستثناء إطارات عجلات الدراجات الهوائية والكهربائية؛ إطارات داخلية للإطارات المضغوطة للمركبات، باستثناء إطارات داخلية للإطارات المضغوطة للدراجات الهوائية والكهربائية.. والمصنفة بالفئة (١٢)

SWOOSH

(نايك اينوفيت سي في.)

وقد تم قبول الطلب برقم (١١٣٠٥٥) وبتاريخ: (٠٩ / ٠٥ / ٢٠٢٣). وفقاً لقانون العلامات التجارية والمؤشرات الجغرافية وتوضع العلامة على: اللعب وأدوات اللعب، أدوات الرياضة الجمبازية والأدوات الرياضية غير الواردة في فئات أخرى، كرات رياضية، حشوة حماية لممارسة الرياضة وهي سادات الكتف، وسائد المرفق، وسائد الركبة، دعائم رياضية، آلات للتمارين البدنية، ائقال الرفع، أوزان كروية للتمرين، دراجات هوائية للتمرين، حبال للتمرين وهي حبال مثقلة لتمارين القوة، حقائب خاصة لحمل المعدات الرياضية، قفازات لممارسة الرياضة، معدات التمارين الرياضية وهي دراجات هوائية للتدريب عبر الواقع الافتراضي، آلات الألعاب الافتراضية، خيوط لحصائر اليوغا، كتل لليوغا.. والمصنفة بالفئة (٢٨)

SWOOSH

(نايك اينوفيت سي في.)

وقد تم قبول الطلب برقم (١١٣٠٥٨) وبتاريخ: (٠٩ / ٠٥ / ٢٠٢٣). وفقاً لقانون العلامات التجارية والمؤشرات الجغرافية وتوضع العلامة على: لباس القدم، ملابس وهي أثواب من الصوف، سراويل، سراويل قصيرة، قمصان نصف كم، قمصان، بلوزات، بلوزات بغطاء للرأس، السراويل الرياضية، صدارات، قمصان بدون اكمام، بدلات رياضية، جاكيتات، سترة بغطاء للرأس مصنوعة من قماش مقاوم للماء، معاطف، ملابس داخلية، احزمة الملابس، حمالات الصدر الرياضية، جوارب قصيرة، عصابات للمعصم، أربطة رأس، أغطية للرأس، قبعات، قبعات بحافة، أطراف أمامية للقبعات، عصابات، سترات، تنانير، فساتين، أوشحة، قفازات، ملابس رياضية، زي رياضي موحد، لباس ضيق رياضي، ملابس للاستخدام الرياضي، الأحذية والملابس التي تتضمن تقنية الاتصال قريب المدى (ان اف سي).. والمصنفة بالفئة (٢٥)

استناداً إلى القانون رقم ٢٣ لسنة ٢٠١٠م بشأن العلامات التجارية والمؤشرات الجغرافية - المادة (١٤) (لكل ذي مصلحة أن يقدم للمسجل الإدارة العامة لحماية الملكية الفكرية) اعتراضاً مكتوباً على طلب تسجيل العلامة التجارية المعلن عنها متضمناً أسباب الاعتراض وذلك خلال تسعين يوماً من تاريخ نشر الإعلان.

الإدارة العامة لحماية الملكية الفكرية أنه قد تقدم / تقدمت بطلب تسجيل العلامات التجارية التالية كل من:



(الحسن علي ناصر الصري (الحسن الصري للاستيراد))

وقد تم قبول الطلب برقم (١١٢٧٦٦) وبتاريخ: (٢٩/٠٣/٢٠٢٣). وفقاً لقانون العلامات التجارية والمؤشرات الجغرافية وتوضع العلامة على: الملابس الجاهزة والملابس الداخلية، البسة القدم، والاحذية، لباس القدم، سراويل داخلية، سراويل اطفال، اغطية الرأس، احذية، قمصان، مشدات، الملابس والمعنى بها البنطلونات والجاكيتات والمعاطف الفوقية والمعاطف والتنانير والبدايات والجزازي والصدريات والقمصان والبطانات الجلدية الجاهزة (أجزاء من الملابس) وتي-شيرت والبلوزات والفساتين وشورت برمودا وشورتات والبيجامات والبلوفرات والجيبنز وبدلات رياضية ومعاطف المطر وملابس الشاطئ وبدلات الاستحمام وبدلات السباحة؛ الملابس الرياضية (للاستخدام الحصري للرياضة)، الملابس للأطفال الرضع والمعنى بها القمصان والبنطلونات والمعاطف والفساتين؛ الملابس الداخلية والمعنى بها البكسورات (سراويل ملاكم) وحمالات الصدر وسراويل تحتانية والسراويل؛ جوارب؛ لباس القدم والمعنى بها الأحذية باستثناء أحذية العظام والصنادل وابوات ضد الماء وأحذية وابوات المشي وأحذية الرياضية وشباب؛ أجزاء الأحذية والمعنى بها قطع كعب ونعال الأحذية والاجزاء العلوية لأحذية؛ اغطية الرأس والمعنى بها القبعات وقبعات بحجم الجمجمة وقبعات الرياضة والطواقي وقبعات البورية؛ قفازات (ملابس)، جوارب طوية، أحزمة (ملابس)، القميصول سترة نسوية، عباءات، الأوشحة، أوشحة الرقبة، شالات، الياقات، ربطات العنق، ربطات، أحزمة حمالة للجوارب.. والمصنفة بالفئة (٢٥)

AIR MAX

(نايك اينوفيت سي في.)

وقد تم قبول الطلب برقم (١١٣١٣٨) وبتاريخ: (٢٧/٠٥/٢٠٢٣). وفقاً لقانون العلامات التجارية والمؤشرات الجغرافية وتوضع العلامة على: لباس القدم، ملابس وهي أثواب من الصوف، سراويل، سراويل قصيرة، قمصان نصف كم، قمصان، بلوزات، بلوزات بغطاء للرأس، السراويل الرياضية، صدارات، قمصان بدون اكمام، بدلات رياضية، جاكيتات، سترة بغطاء للرأس مصنوعة من قماش مقاوم للماء، معاطف، ملابس داخلية، احزمة الملابس، حمالات الصدر الرياضية، جوارب قصيرة، عصابت للمعصم، أربطة رأس، اغطية للرأس، قبعات، قبعات بحافة، أطراف أمامية للقبعات، عصابت، سترات، تنانير، فساتين، أوشحة، قفازات، ملابس رياضية، زي رياضي موحد، لباس ضيق رياضي، ملابس للاستخدام الرياضي، الأحذية والملابس التي تتضمن تقنية الاتصال قريب المدى (ان اف سي).. والمصنفة بالفئة (٢٥)

إستناداً إلى القانون رقم ٢٣ لسنة ٢٠١٠م بشأن العلامات التجارية والمؤشرات الجغرافية - المادة (١٤) (لكل ذي مصلحة أن يقدم للمسجل (الإدارة العامة لحماية الملكية الفكرية) اعتراضاً مكتوباً على طلب تسجيل العلامة التجارية المعلن عنها متضمناً أسباب الاعتراض وذلك خلال تسعين يوماً من تاريخ نشر الإعلان.

الإدارة العامة لحماية الملكية الفكرية أنه قد تقدم / تقدمت بطلب تسجيل العلامات التجارية التالية كل من

(واي اس كيو انترناشونال بي تي اي ال تي دي)

SLEVIN

وقد تم قبول الطلب برقم (١١٢٧٩٦) وبتاريخ: (٢٠٢٣/٠٤/٠٨). وفقاً لقانون العلامات التجارية والمؤشرات الجغرافية وتوضع العلامة على: مبخرات السجائر الإلكترونية وأجهزة التدخين الإلكترونية؛ المبخرات الضموية للمدخنين؛ التبغ الخام أو المصنع؛ منتجات التبغ؛ بما في ذلك السيجار والسجائر وسيجاريلو (سيجار رفيع) وتبغ لفة السجائر من قبل المدخنين، تبغ الغليون، تبغ مضغ، تبغ السعوط (الشمّة)، سجائر مع أو بدون فلتر؛ بدائل التبغ (ليست للأغراض الطبية)؛ سجائر تحتوي على بدائل تبغ (ليست لغايات طبية)؛ أدوات المدخنين والمتضمنة ورق وأنايبب السجائر، فلاتر سجائر، علب التبغ، السجائر والعلب (ليست من المعادن الثمينة) ومنافض السجائر، غلايين، آلات تحمل في الجيب لفة السجائر، أطراف سجائر، ولاعات؛ أعواد نقاب؛ أعواد التبغ، منتجات التبغ لغرض التسخين، الأجهزة الإلكترونية وأجزائها لغرض تسخين السجائر أو التبغ؛ المنكهات (بخلاف الزيوت الأساسية) للتبغ؛ المنكهات (بخلاف الزيوت العطرية) للاستخدام في السجائر الإلكترونية؛ محاليل سائلة للاستخدام في السجائر الإلكترونية؛ أجهزة التدخين الإلكترونية؛ السجائر الإلكترونية؛ السجائر الإلكترونية كبديل للسجائر التقليدية؛ الأجهزة الإلكترونية لاستنشاق الهباء الجوي (الايروسول) الذي يحتوي على النيكوتين؛ أجهزة التبخير عن طريق الفم للاستخدام من قبل المدخنين، منتجات التبغ وبدائل التبغ؛ أدوات المدخنين للسجائر الإلكترونية؛ طفايات السجائر والسجائر الساخنة وكذلك أعواد التبغ المسخنة؛ علب السجائر الإلكترونية القابلة لإعادة الشحن؛ آلات تحمل في الجيب لفة السجائر.. والمصنفة بالفئة (٣٤)

(لاشيفاي، إنك.)

LASHIFY

وقد تم قبول الطلب برقم (١١٣٢١٨) وبتاريخ: (٢٠٢٣/٠٥/٠٨). وفقاً لقانون العلامات التجارية والمؤشرات الجغرافية وتوضع العلامة على: مستحضرات تجميل؛ مستحضرات تجميل وزينة؛ مستحضرات تجميل للرموش؛ رموش مستعارة وتمديد رموش مستعارة؛ مواد لاصقة وموانعة للتسرب تستعمل في التجميل؛ مواد لاصقة تستعمل للرموش المستعارة ووصلات الرموش؛ أطقم رموش اصطناعية تتكون في الأساس على الرموش الاصطناعية ولواصقها وأدوات تركيبها ولواصق لتثبيت الرموش المستعارة؛ مستحضرات العناية بالبشرة؛ مستحضرات إزالة المكياج والرموش المستعارة والاصطناعية؛ مستحضرات العناية بالشعر وتصفيفه؛ مستحضرات الأظافر والعناية بها؛ مستحضرات تجميل الأظافر؛ أظافر مستعارة؛ مواد لصق الأظافر الاصطناعية؛ ملمع الأظافر؛ مزيلات ملمع الأظافر؛ عطور؛ مستحضرات تنظيف.. والمصنفة بالفئة (٣)

استناداً إلى القانون رقم ٢٣ لسنة ٢٠١٠ بشأن العلامات التجارية والمؤشرات الجغرافية - المادة (١٤) (لكل ذي مصلحة أن يقدم للمسجل الإدارة العامة لحماية الملكية الفكرية) اعتراضاً مكتوباً على طلب تسجيل العلامة التجارية المعلن عنها متضمناً أسباب الاعتراض وذلك خلال تسعين يوماً من تاريخ نشر الإعلان.

الإدارة العامة لحماية الملكية الفكرية أنه قد تقدم / تقدمت بطلب تسجيل العلامات التجارية التالية لكل من:

(نايك اينوفيت سي إف.)

SWOOSH

وقد تم قبول الطلب برقم (١١٣٠٥٤) وبتاريخ: (٢٠٢٣/٠٥/٠٩). وفقاً لقانون العلامات التجارية والمؤشرات الجغرافية وتوضع العلامة على: دعاية، ادارة اعمال، اشراف الأعمال، وظائف المكتب خدمات متاجر البيع بالتجزئة، خدمات متاجر البيع بالتجزئة التي تشمل الملابس، واكسسوارات الملابس، والأحذية، واكسسوارات الأحذية، وأغطية الرأس، والنظارات واكسسواراتها، والسلع الرياضية واللياقة البدنية، والمعدات والاكسسوارات، والحقائب، والحقائب الرياضية، ومنتجات واكسسوارات الرياضة واللياقة البدنية، والكرات الرياضية، خدمات متاجر البيع بالتجزئة عبر الإنترنت التي تشمل الملابس، واكسسوارات الملابس، والأحذية، واكسسوارات الأحذية، وأغطية الرأس، والنظارات، والاكسسوارات، والسلع الرياضية واللياقة البدنية، والمعدات والملحقات، والحقائب، والحقائب الرياضية، ومنتجات الرياضة واللياقة البدنية، والاكسسوارات، والكرات الرياضية، خدمات متاجر البيع بالتجزئة التي تعرض سلعاً افتراضية، مثل الملابس، واكسسوارات الملابس، والأحذية، واكسسوارات الأحذية، وأغطية الرأس، والنظارات، والاكسسوارات، والسلع الرياضية واللياقة البدنية، والمعدات والاكسسوارات، والحقائب، والحقائب الرياضية، ومنتجات واكسسوارات الرياضة واللياقة البدنية، والكرات الرياضية، والأعمال الفنية ولعب الأطفال وملحقاتها للاستخدام عبر الإنترنت، خدمات متاجر البيع بالتجزئة عبر الإنترنت التي تضم سلعاً افتراضية، مثل الملابس، واكسسوارات الملابس، والأحذية، واكسسوارات الأحذية، وأغطية الرأس، والنظارات واكسسواراتها، والسلع الرياضية واللياقة البدنية، والمعدات وملحقاتها، والحقائب، والحقائب الرياضية، ومنتجات وملحقات الرياضة واللياقة البدنية، والكرات الرياضية والملحقات.. والمصنفة بالفئة (٣٥)

(لاشيفاي، إنك.)

LASHIFY

وقد تم قبول الطلب برقم (١١٣٢٢٠) وبتاريخ: (٢٠٢٣/٠٥/٠٨). وفقاً لقانون العلامات التجارية والمؤشرات الجغرافية وتوضع العلامة على: أدوات وأواني الجمال والتجميل؛ أدوات تجميل تستخدم مع الرموش؛ أدوات تركيب الرموش؛ أدوات تركيب الرموش على شكل ملقط؛ مقابض واطراف حواف أدوات تركيب الرموش الاصطناعية؛ عكافة رموش (كهربائية وغير كهربائية)؛ أدوات فصل الرموش وأدوات تمشيطها؛ أدوات قياس منطقة العين تستعمل في التجميل؛ أدوات تجميل للأظافر؛ مقلمة أظافر ومبارد أظافر وأدوات تلميع الأظافر وأدوات العناية بالأظافر والعناية بالجسم؛ أدوات تجميل للشعر؛ أدوات لقص الشعر للاستعمال الشخصي؛ مكاوي كهربائية لتنظيف الشعر؛ علب وحقائب مخصصة للإسكاف الكهربية الخاصة بتنظيف الشعر أو حملها؛ شفرات حلقة للاستخدام مرة واحدة؛ أدوات إزالة الشعر؛ أدوات ومعدات يدوية.. والمصنفة بالفئة (٨)

إستناداً إلى القانون رقم ٢٣ لسنة ٢٠١٠م بشأن العلامات التجارية والمؤشرات الجغرافية - المادة (١٤) (لكل ذي مصلحة أن يقدم للمسجل (الإدارة العامة لحماية الملكية الفكرية) اعتراضاً مكتوباً على طلب تسجيل العلامة التجارية المعلن عنها متضمناً أسباب الاعتراض وذلك خلال تسعين يوماً من تاريخ نشر الإعلان.

الإدارة العامة لحماية الملكية الفكرية أنه قد تقدم / تقدمت بطلب تسجيل العلامات التجارية التالية كل من

(نايك اينوفيت سي إف.)

JUST DO IT

وقد تم قبول الطلب برقم (١١٣١١٥) وبتاريخ: (٢٠٢٣/٠٥/٢٣). وفقاً لقانون العلامات التجارية والمؤشرات الجغرافية وتوضع العلامة على: دعائية، ادارة اعمال، اشراف الأعمال، وظائف المكتب خدمات متاجر البيع بالتجزئة ، خدمات متاجر البيع بالتجزئة التي تشمل الملابس ، واكسسوارات الملابس ، والأحذية ، واكسسوارات الأحذية ، وأغطية الرأس ، والنظارات واكسسواراتها ، والسلع الرياضية واللياقة البدنية ، والمعدات والاكسسوارات ، والحقائب ، والحقائب الرياضية ، ومنتجات واكسسوارات الرياضة واللياقة البدنية ، والكرات الرياضية ، خدمات متاجر البيع بالتجزئة عبر الإنترنت التي تشمل الملابس ، واكسسوارات الملابس ، والأحذية ، واكسسوارات الأحذية ، وأغطية الرأس ، والنظارات ، والاكسسوارات ، والسلع الرياضية واللياقة البدنية ، والمعدات والملحقات ، والحقائب ، والحقائب الرياضية ، ومنتجات الرياضة واللياقة البدنية ، والاكسسوارات ، والكرات الرياضية ، خدمات متاجر البيع بالتجزئة التي تعرض سلعاً افتراضية ، مثل الملابس ، واكسسوارات الملابس ، والأحذية ، واكسسوارات الأحذية ، وأغطية الرأس ، والنظارات ، والاكسسوارات ، والسلع الرياضية واللياقة البدنية ، والمعدات والاكسسوارات ، والحقائب ، والحقائب الرياضية ، ومنتجات واكسسوارات الرياضة واللياقة البدنية ، والكرات الرياضية ، والأعمال الفنية ولعب الأطفال وملحقاتها للاستخدام عبر الإنترنت، خدمات متاجر البيع بالتجزئة عبر الإنترنت التي تضم سلعاً افتراضية ، مثل الملابس ، واكسسوارات الملابس ، والأحذية ، واكسسوارات الأحذية ، وأغطية الرأس ، والنظارات واكسسواراتها ، والسلع الرياضية واللياقة البدنية ، والمعدات وملحقاتها ، والحقائب ، والحقائب الرياضية ، ومنتجات وملحقات الرياضة واللياقة البدنية ، والكرات الرياضية والفنون والألعاب وملحقاتها.. والمصنفة بالفئة (٣٥)

(٧- الفن انترناشيونال ال ال سي)

7-ELEVEN

وقد تم قبول الطلب برقم (١١٣٣٧٢) وبتاريخ: (٢٠٢٣/٠٥/٣٠). وفقاً لقانون العلامات التجارية والمؤشرات الجغرافية وتوضع العلامة على: خدمات المتاجر الصغيرة التي تعرض بيع الأطعمة والمشروبات للاستهلاك داخل أو خارج المبنى؛ خدمات توفير المطاعم والمقاهي وأماكن تقديم وتناول القهوة ومكان بيع الشاي وأماكن بيع العصير وأماكن بيع منتجات الألبان ومطاعم تقديم الوجبات الخفيفة وخدمات مطاعم الخدمة الذاتية وخدمات المقاصف؛ خدمات حجز للمطعم وخدمات الكافيتيريات ذاتية الخدمة وأماكن المقصف؛ خدمات توفير أماكن الإقامة المؤقتة؛ خدمات توفير الإقامة المؤقتة و / أو الطعام في الفنادق ودور الإقامة العائلية وخدمات المعسكرات السياحية وتحديد خدمات توفير أماكن إقامة للتخييم؛ خدمات حجز الإقامة المؤقتة للسكن و / أو الطعام في الفنادق ودور الإقامة العائلية والمعسكرات السياحية؛ خدمات الكافيتيريات؛ خدمات الطلبات الخارجية.. والمصنفة بالفئة (٤٣)

استناداً إلى القانون رقم ٢٣ لسنة ٢٠١٠ بشأن العلامات التجارية والمؤشرات الجغرافية - المادة (١٤) (لكل ذي مصلحة أن يقدم للمسجل الإدارة العامة لحماية الملكية الفكرية) اعتراضاً مكتوباً على طلب تسجيل العلامة التجارية المعلن عنها متضمناً أسباب الاعتراض وذلك خلال تسعين يوماً من تاريخ نشر الإعلان.

الإدارة العامة لحماية الملكية الفكرية أنه قد تقدم / تقدمت بطلب تسجيل العلامات التجارية التالية لكل من:

(٧- الفن انترناشيونال ال ال سي)

7-ELEVEN

وقد تم قبول الطلب برقم (١١٣٣٧٥) وبتاريخ: (٢٠٢٣/٠٥/٣٠). وفقاً لقانون العلامات التجارية والمؤشرات الجغرافية وتوضع العلامة على: القهوة؛ الشاي؛ الكاكاو؛ السكر؛ الأرز؛ التابيوكا؛ الساغو؛ المعكرونة؛ القهوة الاصطناعية؛ الدقيق؛ والمستحضرات المصنوعة من الحبوب؛ الخبز؛ المعجنات؛ الحلويات؛ المثلجات؛ المعجنات والكعك وكعكة الفواكه والبسكويت؛ العسل والدبس؛ الخميرة؛ مسحوق الخبز؛ الملح والخردل؛ الخل؛ البهارات؛ الثلج؛ الحلويات المخبوزة والفظائر والبسكويت؛ المعكرونة وسلطات الأرز والمعكرونة؛ التوابل وتحديداً الكاتشب والخردل والمقبلات والمخللات ومخلل الخيار وصلصة الشواء وصلصة حارة وصلصة الفلفل وصلصة الجبنة والمايونيز؛ اللفائف والشطائر المحشوة؛ النقانق؛ الوجبات المجمدة المحضرة أو معلبة التي تتكون أساساً من الأرز و/ أو المعكرونة و/ أو الباستا؛ كرات الأرز؛ الكعك المطهو على البخار؛ شطائر التاكو واللفائف المحشوة؛ البيتزا؛ منتجات المخابز بما في ذلك الفطائر والخبز وفوكاتشيا والكعك المحلى والكعك وكعكة الشوكولا والمحشوة بالشوكولا وكعك المافن والدونات؛ الشوكولا؛ المكسرات المغطاة بالشوكولاتة والوجبات الخفيفة ومنتجات الخبز؛ الحلويات وقطع الحلوى والعلكة؛ المشروبات التي أساسها القهوة والشاي؛ الشوكولاتة الساخنة؛ ألواح اللبن المجمد؛ رقائق الوجبات الخفيفة والمقرمشات المصنوعة من الذرة والقمح والحبوب؛ الصلصة؛ البوظة؛ وجبات الزعتر الخفيفة؛ ألواح الحبوب وألواح الطاقة؛ مجموعة وجبات خفيفة التي تتكون أساساً من البسكويت الرقيق والبسكويت المملح والمكسرات الملبسة بالحلوى و/ أو البوشار المفرقع؛ الحبوب وحبوب الذرة ووجبات الجرانولا والوجبات الخفيفة التي أساسها الأرز والقمح.. والمصنفة بالفتة (٣٠)

(موتريز تيودور اس ايه)

TUDOR PRINCE

وقد تم قبول الطلب برقم (١١٣٣٨٨) وبتاريخ: (٢٠٢٣/٠٥/٣١). وفقاً لقانون العلامات التجارية والمؤشرات الجغرافية وتوضع العلامة على: مواد الساعات وصناعة الساعات وتحديداً ساعات اليد وساعات المعصم ومكونات الساعات ومواد صناعة الساعات واكسسوارات الساعات ومواد صناعة الساعات غير المتضمنة في فئات أخرى والساعات الكبيرة وأدوات قياس الوقت الأخرى والكرونومترات (المؤقتات الدقيقة) كرونوغرافات (مؤقتات مسجلة) (ساعات وصناعة الساعات) وأساور الساعات وسيور الساعات ووجوه الساعات المدرجة (الساعات وصناعة الساعات الكبيرة) والصناديق وعلب العرض للساعات وصناعة الساعات والمجوهرات وآليات تحريك الساعات والقطع المتعلقة بها؛ المجوهرات؛ الأحجار الكريمة والأحجار شبه الكريمة؛ المعادن النفيسة وسبائكها؛ دياييس (مجوهرات)؛ أزوار الأكمام.. والمصنفة بالفتة (١٤)

إستناداً إلى القانون رقم ٢٣ لسنة ٢٠١٠م بشأن العلامات التجارية والمؤشرات الجغرافية - المادة (١٤) (لكل ذي مصلحة أن يقدم للمسجل (الإدارة العامة لحماية الملكية الفكرية) اعتراضاً مكتوباً على طلب تسجيل العلامة التجارية المعلن عنها متضمناً أسباب الاعتراض وذلك خلال تسعين يوماً من تاريخ نشر الإعلان.

الإدارة العامة لحماية الملكية الفكرية أنه قد تقدمت / تقدمت بطلب تسجيل العلامات التجارية التالية كل من

(هونان روتاكي تولز كو. ، لميتد)

ROTAKE

وقد تم قبول الطلب برقم (١١٣٨٤٢) وبتاريخ: (٢٠٢٣/٠٧/١٥). وفقاً لقانون العلامات التجارية والمؤشرات الجغرافية وتوضع العلامة على: آلات تعبئة وتغليف؛ مضخات (أجزاء آلات أو محركات أو مكائن)؛ مطارق كهربائية؛ آلات لحام كهربائية؛ آلات نقش؛ مولدات كهربائية؛ مسننات بخلاف المستخدمة في المركبات البرية؛ أداة يدوية تعمل بالهواء المضغوط؛ قطاعات القضبان المصنوع من الفولاذ المقوى؛ أدوات يدوية ، غير المدارة باليد؛ مجزات عشب (آلات)؛ مناشير (آلات)؛ آلات الهواء المضغوط صنابير (أجزاء آلات أو محركات أو مكائن)؛ بنادق لرش للطلاء؛ رافعات نقالة (آلات)؛ آلات قطع؛ آلات وأجهزة التلميع (كهربائية)؛ أجهزة الغسيل؛ محامل (أجزاء آلات)؛ جهاز مناولة للتحميل والتفريغ؛ جهاز الرفع؛ مفاتيح ربط هوائية؛ مفاتيح السقاطات الهوائية؛ المفكات الهوائية؛ مطاحن كهربائية؛ آلة شحذ زاوية؛ مثقاب هوائي (محمول باليد)؛ مزيل الصدأ (كهربائي)؛ آلة شحذ بحزام؛ منشار كهربائي؛ آلة القص المعدني الهوائي؛ بندقيّة الرش الهوائية؛ بندقيّة شحم تعمل بالهواء المضغوط؛ رماح حرارية (آلات)؛ أجهزة لحام تعمل بالغاز؛ آلة تلميع كهربائية؛ المبيت (أجزاء من الآلات)؛ تركيبات عادم الغبار لأغراض التنظيف؛ المرشحات (أجزاء من الآلات أو المحركات)؛ قطع أنابيب النفض بالغاز؛ لحام أنابيب نفض تعمل بالغاز؛ المفاصل (أجزاء من المحركات)؛ موازن الإطارات؛ مفتاح الربط؛ المثاقب؛ مطاحن الزاوية الكهربائية؛ آلات تصنيع أوتار مضارب التنس؛ آلة لف الأسلاك؛ منشار دائري أزاز؛ منشار كهربائي؛ منشار ترددي؛ مسدس مسمار كهربائي آلة الصنفرة (التجارة)؛ مفتاح ربط صدمي.. والمصنفة بالفئة (٧)

(الشركة العالمية للمواد الغذائية ذ.م.م.)

TIFFANY LETTS
تيفاني ليتس

وقد تم قبول الطلب برقم (١١٣٥٤١) وبتاريخ: (٢٠٢٣/٠٥/٢٧). وفقاً لقانون العلامات التجارية والمؤشرات الجغرافية وتوضع العلامة على: شوكولاتة؛ حلويات؛ سكاكر (حلو)؛ بسكويت؛ كعك؛ بسكويت من الشعير المنبت (المليت)؛ كيك؛ معكرونة (باستا)؛ معكرونة (طويلة)؛ نودلز (معكرونة رقيقة)؛ سباجيتي (معكرونة طويلة)؛ شعيرية رقيقة؛ خميرة؛ مسحوق خبازة (بيكينج باودر)؛ توابل سلطة؛ مايونيز؛ خل؛ كاتشاب و صلصات (توابل)؛ متلجات؛ عجينة الأيس كريم؛ قهوة؛ شاي؛ كاكاو؛ سكر؛ أرز؛ تاييوكا؛ ساغو؛ بن أصطناعي؛ خبز؛ فطائر؛ عسل النحل؛ العسل الأسود؛ ملح؛ خردل؛ طحين قمح؛ دقيق مصنوع من الحبوب؛ مستحضرات الحبوب؛ مقبلات هندية (صلصة توابل)؛ بهارات؛ صلصة مرق (صلصة مرق اللحم).. والمصنفة بالفئة (٣٠)

استناداً إلى القانون رقم ٢٣ لسنة ٢٠١٠ بشأن العلامات التجارية والمؤشرات الجغرافية - المادة (١٤) (لكل ذي مصلحة أن يقدم للمسجل الإدارة العامة لحماية الملكية الفكرية) اعتراضاً مكتوباً على طلب تسجيل العلامة التجارية المعلن عنها متضمناً أسباب الاعتراض وذلك خلال تسعين يوماً من تاريخ نشر الإعلان.

الإدارة العامة لحماية الملكية الفكرية أنه قد تقدمت بطلب تسجيل العلامات التجارية التالية كل من:

(دي ريجواس. بي. ايه.)

POLICE

وقد تم قبول الطلب برقم (١١٣٥٥٠) وبتاريخ: (٢١/٠٥/٢٠٢٣). وفقاً لقانون العلامات التجارية والمؤشرات الجغرافية وتوضع العلامة على: سلع افتراضية قابلة للتحميل، وبخاصة برامج الحاسوب المتعلقة بنظارات العيون، ونظارات الشمس، مواد التجميل، العطور، ساعات اليد، المجوهرات، لباس القدم، ملابس، غطاء الرأس، حقائب، حقائب رياضية، حقائب الظهر، معدات رياضية وملحقات للاستخدام أونلاين وفي عوالم افتراضية أونلاين؛ نظارات خاصة بالواقع الافتراضي؛ نظارات ثلاثية الأبعاد؛ برمجيات حاسوب قابلة للتحميل للألعاب التفاعلية للاستخدام عبر شبكة حاسوب عالمية وخلال شبكات لاسلكية متعددة وأجهزة إلكترونية؛ برمجيات قابلة للتحميل للانخراط في التواصل الاجتماعي والتفاعل مع مجتمعات أونلاين؛ برمجيات قابلة للتحميل للوصول إلى محتوى ترفيهي متعدد الوسائط وبثه؛ برمجيات قابلة للتحميل لتوفير الوصول إلى عوالم افتراضية أونلاين؛ برمجيات حاسوب قابلة للتحميل لإنشاء وإنتاج وتعديل تصاميم رسوم متحركة وغير متحركة رقمية وشخصيات وصور مجسدة رقمية للوصول واستخدام في أوساط أونلاين وأوساط أونلاين افتراضية وأوساط واقع افتراضي؛ رموز غير قابلة للاستبدال (NFT) أو رموز رقمية أخرى معتمدة على تكنولوجيا السجل الرقمي للمعلومات (البلوكشين)؛ مواد جرافيكية رقمية قابلة للتحميل؛ تذكارات رقمية قابلة للتحميل؛ نظارات العيون القابلة للتحميل، ونظارات الشمس القابلة للتحميل، ملابس قابلة للتحميل، لباس القدم قابلة للتحميل، غطاء الرأس قابل للتحميل، مواد التجميل والعطور القابلة للتحميل، ساعات اليد القابلة للتحميل ومجوهرات قابلة للتحميل، حقائب افتراضية قابلة للتحميل، حقائب يد قابلة للتحميل، جزادين قابلة للتحميل، ملحقات قابلة للتحميل للاستخدام في أوساط أونلاين وافتراضية يتم عرضها أو استخدامها أونلاين و/أو في أوساط افتراضية؛ رسوم وشخصيات وصور مجسدة تفاعلية قابلة للتحميل؛ سلع افتراضية قابلة للتحميل؛ ألعاب فيديو وبرمجيات ألعاب فيديو قابلة للتحميل؛ مواد رقمية قابلة للتحميل، وبخاصة محتوى مسموع ومرئي، مقاطع فيديو، أفلام، ملفات وسائط متعددة ورسوم متحركة، يتم تقديم كل السالف ذكره عبر شبكات حاسوب عالمية وشبكات لاسلكية؛ سماعات استيريو؛ سماعات الرأس؛ سماعات لاسلكية؛ سماعات الهاتف؛ سماعات الأذن للهواتف؛ سماعات للموسيقى؛ سماعات الواقع الافتراضي؛

استناداً إلى القانون رقم ٢٣ لسنة ٢٠١٠م بشأن العلامات التجارية والمؤشرات الجغرافية - المادة (١٤) (لكل ذي مصلحة أن يقدم للمسجل (الإدارة العامة لحماية الملكية الفكرية) اعتراضاً مكتوباً على طلب تسجيل العلامة التجارية المعلن عنها متضمناً أسباب الاعتراض وذلك خلال تسعين يوماً من تاريخ نشر الإعلان.

سماعات لاسلكية للهواتف الذكية؛ سماعات لألعاب الواقع الافتراضي؛ سماعات شخصية لأجهزة إرسال الصوت؛ أجهزة نسخ الصوت؛ أجهزة لنسخ الصور؛ أجهزة محمولة لنسخ الصوت؛ خزانات لمكبرات الصوت؛ مكبرات الصوت؛ أجهزة نسخ الصوت؛ أجهزة الصوت؛ أجهزة سمعية بصرية؛ أنظمة صوت محيطية؛ أجهزة استقبال صوت وفيديو؛ أجهزة صوت وأجهزة استقبال لاسلكي؛ أجهزة صوتية عالية الأداء؛ أجهزة لتنزيل الصوت والفيديو والبيانات من الإنترنت؛ أجهزة تكنولوجيا المعلومات وأجهزة وسائط متعددة بصرية وسمعية وللتصوير الفوتوغرافي؛ أجهزة مجسم صوت؛ أجهزة مسجلات شخصية؛ أجهزة مجسم صوت؛ شواحن؛ شواحن لاسلكية؛ شواحن محمولة؛ شواحن USB؛ شواحن بطاريات؛ شواحن محمولة؛ مكبرات الصوت؛ مكبرات الصوت اللاسلكية؛ مكبرات الصوت الشخصية؛ مكبرات الصوت الأفقية؛ مكبرات الصوت؛ مكبرات الصوت؛ سماعات للشاشات؛ مكبرات الصوت الذكية؛ مكبرات الصوت المحمولة؛ سماعات للهواتف الذكية؛ سماعات للاستخدام مع أجهزة اتصالات نقالة؛ كابلات الشحن الكهربائية؛ الساعات الذكية؛ أغلفة الهواتف؛ أغلفة الهواتف النقال؛ حافظات للسماعات؛ أجهزة وأدوات بصرية؛ نظارات العيون؛ نظارات الشمس؛ عدسات لاصقة؛ علب نظارات العيون؛ نظارات الشمس؛ نظارات للرياضات؛ نظارات الشمس؛ نظارات عيون طبية؛ أغلفة لنظارات العيون؛ نظارات عيون لممارسي رياضة ركوب الدراجات الهوائية؛ نظارات لرياضة التزلج؛ سلاسل نظارات العيون؛ نظارات بصرية؛ نظارات عيون لرياضة التزلج؛ أذرع النظارات؛ نظارات عيون للأطفال؛ سلاسل نظارات العيون؛ نظارات القراءة؛ نظارات الرياضات؛ أطر نظارات العيون وأطر نظارات الشمس؛ أربطة للنظارات؛ سلاسل نظارات العيون ونظارات الشمس؛ عدسات نظارات الشمس؛ نظارات واقية؛ نظارات عيون لممارسة رياضة ركوب الدراجات الهوائية؛ أربطة للنظارات؛ نظارات بصرية؛ أذرع نظارات العيون؛ حافظات نظارات العيون؛ نظارات للرياضات؛ أطر نظارات العيون ونظارات الشمس؛ حبال وسلاسل لنظارات الشمس؛ عدسات لنظارات الشمس؛ عدسات نظارات العيون؛ خوذات؛ خوذات لممارسة رياضة ركوب الدراجات البخارية؛ خوذات للاستخدام في الرياضات.. والمصنفة بالفئة (٩)

تعليق وزارة الصناعة والتجارة

الإدارة العامة لحماية الملكية الفكرية أنه قد تقدم / تقدمت بطلب تسجيل العلامات التجارية التالية كل من:

(الشركة العالمية للمواد الغذائية ذ.م.م.)

PICCADELI DISCO

بيكاديلي ديسكو

وقد تم قبول الطلب برقم (١١٣٥٤٣) وبتاريخ: (٢٧/٠٥/٢٠٢٣). وفقاً لقانون العلامات التجارية والمؤشرات الجغرافية وتوضع العلامة على: شوكولاتة؛ حلويات؛ سكاكر (حلو)؛ بسكويت؛ كعك؛ بسكويت من الشعير المنبت (المليت)؛ كيك؛ معكرونة (باستا)؛ معكرونة (طويلة)؛ نودلز (معكرونة رقيقة)؛ سباغيتي (معكرونة طويلة)؛ شعيرية رقيقة؛ خميرة؛ مسحوق خبازة (بيكينج باودر)؛ توابل سلطة؛ مايونيز؛ خل؛ كاتشاب وصلصات (توابل)؛ مثلجات؛ عجينة الأيس كريم؛ قهوة؛ شاي؛ كاكاو؛ سكر؛ أرز؛ تاييوكا؛ ساغو؛ بن أصطناعي؛ خبز؛ فطائر؛ عسل النحل؛ العسل الأسود؛ ملح؛ خردل؛ طحين قمح؛ دقيق مصنوع من الحبوب؛ مستحضرات الحبوب؛ مقبلات هندية (صلصة توابل)؛ بهارات؛ صلصة مرق (صلصة مرق اللحم).. والمصنفة بالفئة (٣٠)

استناداً إلى القانون رقم ٢٣ لسنة ٢٠١٠ بشأن العلامات التجارية والمؤشرات الجغرافية - المادة (١٤) (لكل ذي مصلحة أن يقدم للمسجل (الإدارة العامة لحماية الملكية الفكرية) اعتراضاً مكتوباً على طلب تسجيل العلامة التجارية المعلن عنها متضمناً أسباب الاعتراض وذلك خلال تسعين يوماً من تاريخ نشر الإعلان.

الإدارة العامة لحماية الملكية الفكرية أنه قد تقدم / تقدمت بطلب تسجيل العلامات التجارية التالية كل من:

(نايك اينوفيت سي في.)

NIKE

وقد تم قبول الطلب برقم (١١٢٨٩٥) وبتاريخ: (٢٩/٠٤/٢٠٢٣). وفقاً لقانون العلامات التجارية والمؤشرات الجغرافية وتوضع العلامة على: نظارات، نظارات شمسية، جميع أنواع النظارات، إطارات وعدسات للنظارات والنظارات الشمسية، إكسسوارات النظارات، وهي الأشرطة وخيوط العنق وأشرطة الرأس، علب للنظارات والنظارات الشمسية، علب وغطاء للهاتف المحمول وأجهزة الحوسبة المحمولة، سلع افتراضية قابلة للتنزيل، السلع الافتراضية القابلة للتنزيل، وهي برامج الكمبيوتر التي تعرض الأحذية وإكسسوارات الأحذية والملابس وإكسسوارات الملابس وأغطية الرأس وإكسسوارات أغطية الرأس والنظارات وإكسسوارات النظارات والحقائب وإكسسوارات الحقائب والحقائب الرياضية وإكسسوارات الحقائب الرياضية وحقائب الظهر وإكسسوارات حقائب الظهر والمعدات الرياضية وإكسسوارات المعدات الرياضية والفن والإكسسوارات الفنية والألعاب وإكسسوارات الألعاب للاستخدام عبر الإنترنت وفي العوالم الافتراضية عبر الإنترنت.. والمصنفة بالفئة (٩)

(نايك اينوفيت سي في.)

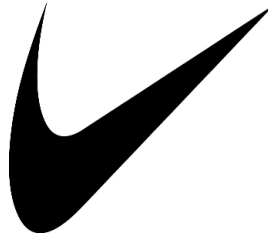

وقد تم قبول الطلب برقم (١١٢٩٣٤) وبتاريخ: (٠٣/٠٥/٢٠٢٣). وفقاً لقانون العلامات التجارية والمؤشرات الجغرافية وتوضع العلامة على: نظارات، نظارات شمسية، جميع أنواع النظارات، إطارات وعدسات للنظارات والنظارات الشمسية، إكسسوارات النظارات، وهي الأشرطة وخيوط العنق وأشرطة الرأس، علب للنظارات والنظارات الشمسية، علب وغطاء للهاتف المحمول وأجهزة الحوسبة المحمولة، سلع افتراضية قابلة للتنزيل، السلع الافتراضية القابلة للتنزيل، وهي برامج الكمبيوتر التي تعرض الأحذية وإكسسوارات الأحذية والملابس وإكسسوارات الملابس وأغطية الرأس وإكسسوارات أغطية الرأس والنظارات وإكسسوارات النظارات والحقائب وإكسسوارات الحقائب والحقائب الرياضية وإكسسوارات الحقائب الرياضية وحقائب الظهر وإكسسوارات حقائب الظهر والمعدات الرياضية وإكسسوارات المعدات الرياضية والفن والإكسسوارات الفنية والألعاب وإكسسوارات الألعاب للاستخدام عبر الإنترنت وفي العوالم الافتراضية عبر الإنترنت.. والمصنفة بالفئة (٩)

استناداً إلى القانون رقم ٢٣ لسنة ٢٠١٠ بشأن العلامات التجارية والمؤشرات الجغرافية - المادة (١٤) (لكل ذي مصلحة أن يقدم للمسجل الإدارة العامة لحماية الملكية الفكرية) اعتراضاً مكتوباً على طلب تسجيل العلامة التجارية المعلن عنها متضمناً أسباب الاعتراض وذلك خلال تسعين يوماً من تاريخ نشر الإعلان.

الإدارة العامة لحماية الملكية الفكرية أنه قد تقدم / تقدمت بطلب تسجيل العلامات التجارية التالية كل من

(نايك اينوفيت سي في.)

SWOOSH

وقد تم قبول الطلب برقم (١١٣٠٦١) وبتاريخ: (٢٠٢٣/٠٥/٠٩). وفقاً لقانون العلامات التجارية والمؤشرات الجغرافية وتوضع العلامة على: نظارات، نظارات شمسية، جميع أنواع النظارات، إطارات وعدسات للنظارات والنظارات الشمسية، إكسسوارات النظارات، وهي الأشرطة وخيوط العنق وأشرطة الرأس، علب للنظارات والنظارات الشمسية، علب وغطاء للهاتف المحمول وأجهزة الحوسبة المحمولة، سلع افتراضية قابلة للتنزيل، السلع الافتراضية القابلة للتنزيل، وهي برامج الكمبيوتر التي تعرض الأحذية وإكسسوارات الأحذية والملابس وإكسسوارات الملابس وأغطية الرأس وإكسسوارات غطية الرأس والنظارات وإكسسوارات النظارات والحقائب وإكسسوارات الحقائب والحقائب الرياضية وإكسسوارات الحقائب الرياضية وحقائب الظهر وإكسسوارات حقائب الظهر والمعدات الرياضية وإكسسوارات المعدات الرياضية والفن والإكسسوارات الفنية والألعاب وإكسسوارات الألعاب للاستخدام عبر الإنترنت وفي العوالم الافتراضية عبر الإنترنت.. والمصنفة بالفئة (٩)

(نايك اينوفيت سي في.)

JUST DO IT

وقد تم قبول الطلب برقم (١١٣١١١) وبتاريخ: (٢٠٢٣/٠٥/٢٣). وفقاً لقانون العلامات التجارية والمؤشرات الجغرافية وتوضع العلامة على: نظارات، نظارات شمسية، جميع أنواع النظارات، إطارات وعدسات للنظارات والنظارات الشمسية، إكسسوارات النظارات، وهي الأشرطة وخيوط العنق وأشرطة الرأس، علب للنظارات والنظارات الشمسية، علب وغطاء للهاتف المحمول وأجهزة الحوسبة المحمولة، سلع افتراضية قابلة للتنزيل، السلع الافتراضية القابلة للتنزيل، وهي برامج الكمبيوتر التي تعرض الأحذية وإكسسوارات الأحذية والملابس وإكسسوارات الملابس وأغطية الرأس وإكسسوارات غطية الرأس والنظارات وإكسسوارات النظارات والحقائب وإكسسوارات الحقائب والحقائب الرياضية وإكسسوارات الحقائب الرياضية وحقائب الظهر وإكسسوارات حقائب الظهر والمعدات الرياضية وإكسسوارات المعدات الرياضية والفن والإكسسوارات الفنية والألعاب وإكسسوارات الألعاب للاستخدام عبر الإنترنت وفي العوالم الافتراضية عبر الإنترنت.. والمصنفة بالفئة (٩)

استناداً إلى القانون رقم ٢٣ لسنة ٢٠١٠ بشأن العلامات التجارية والمؤشرات الجغرافية - المادة (١٤) (لكل ذي مصلحة أن يقدم للمسجل (الإدارة العامة لحماية الملكية الفكرية) اعتراضاً مكتوباً على طلب تسجيل العلامة التجارية المعلن عنها متضمناً أسباب الاعتراض وذلك خلال تسعين يوماً من تاريخ نشر الإعلان.

الإدارة العامة لحماية الملكية الفكرية أنه قد تقدم / تقدمت بطلب تسجيل العلامات التجارية التالية كل من:

(سيسميكس كوربوريشن)

Revohem

وقد تم قبول الطلب برقم (١١٣١٦١) وبتاريخ: (٢٠٢٣/٠٤/٣٠). وفقاً لقانون العلامات التجارية والمؤشرات الجغرافية وتوضع العلامة على: تشخيصات طبية لأجهزة الفحص الطبي؛ مواد كاشفة أو مستحضرات تشخيصية للأغراض الطبية أو البيطرية؛ كواشف أو مستحضرات كيميائية للأغراض الطبية أو البيطرية؛ مواد اختبار الأدوية للأغراض الطبية أو البيطرية؛ مواد كاشفة تشخيصية لتحليل الدم؛ مواد كاشفة تشخيصية لتحليل تخر الدم؛ مواد كاشفة تشخيصية لاختبار الكيمياء السريرية؛ عقاقير الاختبار للأغراض السريرية؛ مواد كاشفة تشخيصية لأغراض الاختبار السريري؛ مواد كاشفة تشخيصية لأغراض التشخيص السريري؛ محاليل مخففة للأغراض الطبية أو لأغراض التشخيص السريري؛ محاليل عازلة للأغراض الطبية أو لأغراض التشخيص السريري؛ مواد قياسية للاختبارات السريرية لمعايرة الأجهزة والكواشف الطبية؛ مواد كاشفة لتحكم لإدارة الدقة الطبية؛ بلازما الدم؛ مادة منظمة بلازما الدم للأغراض الطبية؛ منظفات للأغراض الطبية؛ ورقة كشف للأغراض الطبية.. والمصنفة بالفئة (٥)

(لاشيفاي ، إنك .)

LASHIFY

وقد تم قبول الطلب برقم (١١٣٢١٩) وبتاريخ: (٢٠٢٣/٠٥/٠٨). وفقاً لقانون العلامات التجارية والمؤشرات الجغرافية وتوضع العلامة على: خدمات تعليمية؛ خدمات الترفيه؛ خدمة التدريب؛ خدمات تعليمية وترفيهية في مجالات السلع الاستهلاكية والجمال ومستحضرات التجميل والموضة؛ خدمات تعليمية خاصة بتركيب الرموش والتقنيات المستخدمة في ذلك؛ خدمة تعليم فنون الجمال؛ خدمة تعليم مهارات الجمال؛ خدمة توفير التدريب لممارسي مهنة التجميل؛ خدمة توفير تدريب تعليمي على شكل دروس وفيديوهات واختبارات في مجال مستحضرات التجميل و تركيب الرموش والتقنيات المستخدمة في ذلك؛ خدمة تقديم عروض تعليمية توضيحية؛ خدمة تقديم جلسات تعليمية افتراضية أو بحضور شخصي حول تركيب الرموش والتقنيات المستخدمة في ذلك؛ خدمة توفير مدونة تحتوي على معلومات وإرشادات في مجالات الجمال ومستحضرات التجميل والموضة و تركيب الرموش والتقنيات المستخدمة في ذلك؛ خدمات ترفيهية على هيئة تنظيم وترتيب واستضافة مناسبات ترفيهية اجتماعية؛ خدمة تخطيط المناسبات الترفيهية الاجتماعي؛ خدمة توفير المعلومات المتعلقة بالترفيه عبر شبكة الإنترنت؛ تقديم خدمات ترفيه ، وبالتحديد عروض توضيحية عملية مباشرة حول التجميل؛ خدمات الأنشطة الرياضية والثقافية.. والمصنفة بالفئة (٤١)

استناداً إلى القانون رقم ٢٣ لسنة ٢٠١٠ بشأن العلامات التجارية والمؤشرات الجغرافية - المادة (١٤) (لكل ذي مصلحة أن يقدم للمسجل الإدارة العامة لحماية الملكية الفكرية) اعتراضاً مكتوباً على طلب تسجيل العلامة التجارية المعلن عنها متضمناً أسباب الاعتراض وذلك خلال تسعين يوماً من تاريخ نشر الإعلان.

الإدارة العامة لحماية الملكية الفكرية أنه قد تقدم / تقدمت بطلب تسجيل العلامات التجارية التالية كل من

(براندت كونسوليديتد، إنك.)

BRANDT

وقد تم قبول الطلب برقم (١١٣٢٢١) وبتاريخ: (٢٠٢٣/٠٥/٠٨). وفقاً لقانون العلامات التجارية والمؤشرات الجغرافية وتوضع العلامة على: مستحضرات كيميائية لغايات التنظيف للمعدات الزراعية؛ أغذية للنباتات؛ أسمدة للاستعمال الزراعي؛ المغذيات الدقيقة للزراعة والبستنة، وبالتحديد البورون، والحديد، والمنجنيز، والمغنيسيوم، والزنك، والنحاس، والكالسيوم، والنيروجين؛ مساعدات تستخدم في تصنيع مبيدات الآفات؛ مواد خافضة للتوتر السطحي تستخدم فيما يتعلق بمبيدات الآفات الزراعية؛ مستحضرات ترطيب للاستخدام في الزراعة والبستنة؛ عوامل انتشار للتطبيق في البستنة والزراعة خاصة للاستخدام في تصنيع الأسمدة؛ مستحلبات للاستخدام في الزراعة والبستنة، خاصة للاستخدام في تصنيع الأسمدة؛ عوامل تشتيت للاستخدام في الزراعة والبستنة، بخاصة للاستخدام في تصنيع الأسمدة؛ عوامل نفاذ للاستخدام في الزراعة والبستنة، بخاصة للاستخدام في تصنيع الأسمدة؛ كيماويات زراعية للاستخدام في استصلاح التربة، بخاصة بدائل المغذيات.. والمصنفة بالفئة (١)

(٧- الفن انترناشيونال ال ال سي)

7-ELEVEN

وقد تم قبول الطلب برقم (١١٣٣٦٩) وبتاريخ: (٢٠٢٣/٠٥/٣٠). وفقاً لقانون العلامات التجارية والمؤشرات الجغرافية وتوضع العلامة على: اللحوم والأسماك والدواجن ولحوم الطرائد؛ المأكولات البحرية؛ مستخلصات اللحوم؛ الفواكه والخضار المحفوظة والمجمدة والمجففة والمطبوخة؛ المواد الهلامية؛ المربى؛ الفواكه المطبوخة بالسكر؛ البيض؛ الحليب؛ منتجات حليب؛ الزيوت والدهون القابلة للأكل؛ المخلات؛ مخلل الملفوف؛ الخضراوات المخللة؛ السلطات؛ منتجات الألبان؛ الأجبان؛ الوجبات المجمدة المحضرة أو المعبأة التي تحتوي على أي مزيج من اللحوم والدواجن والسّمك والخضار؛ الأطعمة المشوية وتحديداً النقانق المشوي وشطائر اللحم؛ أجنحة الدجاج؛ الوجبات الخفيفة من اللحوم؛ لحم البقر المقدد؛ الوجبات الخفيفة من البطاطس؛ رقائق البطاطس ومقرمشات البطاطس؛ وجبات الفاكهة الخفيفة؛ المكسرات والبذور والفطر والخضار المحضرة؛ منتجات الألبان وغموس الأغذية الخفيفة من غير مشتقات الألبان؛ غموس الفول؛ ألواح الوجبات الخفيفة التي أساسها المكسرات والبذور؛ وجبات الفاكهة الخفيفة؛ الأغذية الخفيفة الطبيعية بما في ذلك الفواكه والمكسرات المجففة؛ الشوربات؛ المرق؛ الأودين (الكعك الذي أساسه السمك)؛ الفلافل.. والمصنفة بالفئة (٢٩)

استناداً إلى القانون رقم ٢٣ لسنة ٢٠١٠م بشأن العلامات التجارية والمؤشرات الجغرافية - المادة (١٤) (لكل ذي مصلحة أن يقدم للمسجل الإدارة العامة لحماية الملكية الفكرية) اعتراضاً مكتوباً على طلب تسجيل العلامة التجارية المعلن عنها متضمناً أسباب الاعتراض وذلك خلال تسعين يوماً من تاريخ نشر الإعلان.

الإدارة العامة لحماية الملكية الفكرية أنه قد تقدمت بطلب تسجيل العلامات التجارية التالية كل من:

7-ELEVEN

(٧- الفن انترناشيونال ال ال سي)

وقد تم قبول الطلب برقم (١١٣٣٧٨) بتاريخ: (٢٠٢٣/٠٥/٣٠). وفقاً لقانون العلامات التجارية والمؤشرات الجغرافية وتوضع العلامة على: خدمات متاجر البيع بالتجزئة التي تعرض بيع سلع المتاجر الصغيرة والبنزين؛ خدمات متاجر البيع بالتجزئة التي تعرض لبيع منتجات الأطعمة والمشروبات ومنتجات العناية الشخصية ومنتجات الصحة والجمال والإسعافات الأولية والمنتجات الطبية ومنتجات التنظيف المنزلية ومنتجات صيانة السيارات وتنظيفها والبنزين ومنتجات رعاية الحيوانات الأليفة وتغذيتها والقرطاسية والادوات المكتبية ومنتجات التبغ ولوازمها ومنتجات الاتصالات بعيدة المدى والأجهزة الإلكترونية الشخصية وملحقاتها والوسائط الإلكترونية والأقراص المضغوطة وأقراص الفيديو الرقمية والبطاريات والمصابيح الكاشفة وأغطية العين والملابس وبالتحديد القمصان والمظلات والأجهزة والمفاهيم والدمى والبضائع الرياضية وورق تغليف الهدايا والكتب والخرائط والمجلات والصحف والبنزين؛ خدمات منح الامتيازات وتحديد خدمات تقديم المساعدة في إدارة الأعمال في إنشاء وتشغيل متاجر البيع بالتجزئة؛ خدمات إدارة الأعمال؛ خدمات الدعاية والإعلان؛ خدمات تولي وتسيير شؤون الأعمال؛ خدمات الوظائف المكتبية؛ خدمات تسويق المنتجات.. والمصنفة بالفئة (٣٥)

7-ELEVEN

(٧- الفن انترناشيونال ال ال سي)

7- الفن

وقد تم قبول الطلب برقم (١١٣٣٨٦) بتاريخ: (٢٠٢٣/٠٥/٣٠). وفقاً لقانون العلامات التجارية والمؤشرات الجغرافية وتوضع العلامة على: خدمات متاجر البيع بالتجزئة التي تعرض بيع سلع المتاجر الصغيرة والبنزين؛ خدمات متاجر البيع بالتجزئة التي تعرض لبيع منتجات الأطعمة والمشروبات ومنتجات العناية الشخصية ومنتجات الصحة والجمال والإسعافات الأولية والمنتجات الطبية ومنتجات التنظيف المنزلية ومنتجات صيانة السيارات وتنظيفها والبنزين ومنتجات رعاية الحيوانات الأليفة وتغذيتها والقرطاسية والادوات المكتبية ومنتجات التبغ ولوازمها ومنتجات الاتصالات بعيدة المدى والأجهزة الإلكترونية الشخصية وملحقاتها والوسائط الإلكترونية والأقراص المضغوطة وأقراص الفيديو الرقمية والبطاريات والمصابيح الكاشفة وأغطية العين والملابس وبالتحديد القمصان والمظلات والأجهزة والمفاهيم والدمى والبضائع الرياضية وورق تغليف الهدايا والكتب والخرائط والمجلات والصحف والبنزين؛ خدمات منح الامتيازات وتحديد خدمات تقديم المساعدة في إدارة الأعمال في إنشاء وتشغيل متاجر البيع بالتجزئة؛ خدمات إدارة الأعمال؛ خدمات الدعاية والإعلان؛ خدمات تولي وتسيير شؤون الأعمال؛ خدمات الوظائف المكتبية؛ خدمات تسويق المنتجات.. والمصنفة بالفئة (٣٥)

استناداً إلى القانون رقم ٢٣ لسنة ٢٠١٠ بشأن العلامات التجارية والمؤشرات الجغرافية - المادة (١٤) (لكل ذي مصلحة أن يقدم للمسجل الإدارة العامة لحماية الملكية الفكرية) اعتراضاً مكتوباً على طلب تسجيل العلامة التجارية المعلن عنها متضمناً أسباب الاعتراض وذلك خلال تسعين يوماً من تاريخ نشر الإعلان.

الإدارة العامة لحماية الملكية الفكرية أنه قد تقدمت / تقدمت بطلب تسجيل العلامات التجارية التالية كل من

(التميمي أند كومباني منطقة حرة-ذ.م.م)

التميمي و مشاركوه AL TAMIMI & CO.

وقد تم قبول الطلب برقم (١١٣٤٨٤) وبتاريخ: (٢٤/٠٦/٢٠٢٣). وفقاً لقانون العلامات التجارية والمؤشرات الجغرافية وتوضع العلامة على: خدمات إدارية لنقل الأعمال، الدعاية والإعلان، خدمات وكالات الدعاية والإعلان،

الدعاية والإعلان بالطلب البريدي، خدمات الدعاية والإعلان لإنشاء هوية علامة تجارية للآخرين، خدمات المشورة في إدارة الأعمال، خدمات استشارات الأعمال للتحويل الرقمي، خدمات استشارات الأعمال، خدمات الخبراء في الكفافية، التحريات عن الأعمال، استشارات في إدارة وتنظيم الأعمال، المساعدة في إدارة الأعمال، استشارات إدارة الأعمال، استشارات تنظيم الأعمال، أبحاث الأعمال، خدمات استشارات في الامتياز، خدمات الاستشارات المعلوماتية، تقييمات/تحريات عن الأعمال، أبحاث التسويق، استشارات الدمج والحياسة، التفاوض وإنهاء المعاملات التجارية للأطراف الثالثة، التفاوض على عقود العمل للآخرين، الإعلان والدعاية المباشرة على شبكات الكمبيوتر، خدمات التعاقد الخارجي (مساعدة في الأعمال)، استشارات إدارة شؤون الموظفين، استشارات الأعمال المهنية، توفير المعلومات والأخبار عن الأعمال، توفير المعلومات والأخبار عن الأعمال عبر المواقع الإلكترونية، توفير معلومات الاتصال التجارية ومعلومات الاتصال عن الشركات، العلاقات العامة، نشر نصوص الدعاية والإعلان، خدمات كتابة السيناريو لأغراض الدعاية والإعلان.. والمصنفة بالفئة (٣٥)

(ام بي سي أي بي منطقة حرة - ذ.م.م)



الثقافية

وقد تم قبول الطلب برقم (١١٣٦٣٦) وبتاريخ: (٠٩/٠٧/٢٠٢٣). وفقاً لقانون العلامات التجارية والمؤشرات الجغرافية وتوضع العلامة على: الاتصالات، الاذاعة بالراديو والبث بالتلفزيون، الاتصالات عبر الطرفيات الحاسوبية وشبكات الاليف البصرية والبرقيات والتلفون، نقل الرسائل والصور عبر الحاسوب، معلومات حول الاتصالات، وكالات الانباء، توفير قنوات اتصال للتسوق عن بعد، توفير توصيلات خاصة عبر شبكة حاسوب دولية، تأجير معدات الاتصال وأنظمة الاتصال اللاسلكي ومعدات البث عبر الاقمار الصناعية، الاجتماعات عن بعد، خدمات الاتصال اللاسلكي، خدمات البث والارسال عبر الكبلات والاقمار الصناعية، خدمات الإتصالات عبر الاقمار الصناعية، معلومات حول الاتصالات والاتصال اللاسلكي، توجيه وربط الاتصالات، إرسال معلومات النصوص المرئية والنصوص عن بعد، خدمات البريد الصوتي، خدمات البث والارسال المرئي، خدمات الاتصال المرئي، خدمات إرسال الرسائل المرئي، خدمات سلكية، جميع الخدمات التي تتكون بصفة أساسية من بث البرامج الإذاعية والتلفزيونية.. والمصنفة بالفئة (٣٨)

استناداً إلى القانون رقم ٢٣ لسنة ٢٠١٠م بشأن العلامات التجارية والمؤشرات الجغرافية - المادة (١٤) (لكل ذي مصلحة أن يقدم للمسجل الإدارة العامة لحماية الملكية الفكرية) اعتراضاً مكتوباً على طلب تسجيل العلامة التجارية المعلن عنها متضمناً أسباب الاعتراض وذلك خلال تسعين يوماً من تاريخ نشر الإعلان.

الإدارة العامة لحماية الملكية الفكرية أنه قد تقدم / تقدمت بطلب تسجيل العلامات التجارية التالية كل من:

(محمد عبد الله على الملاحي (مؤسسة الملاحي للاستيراد والتصدير))

ريدان فارما
RYDAN PHARMA

وقد تم قبول الطلب برقم (١١٤٠٣٠) وبتاريخ: (٢٠٢٣/٠٨/٠١). وفقاً لقانون العلامات التجارية والمؤشرات الجغرافية وتوضع العلامة على: الأدوية، مستحضرات صيدلانية وبيطرية، مستحضرات صحية لغايات طبية، مواد حمية معدة للاستعمال الطبي وأغذية للرضع والأطفال، لصقات طبية ومواد ضماد، مواد حشو الأسنان وشمع طب الأسنان، مطهرات، فوط للمصابين بالسلس، سراويل للحيض، سراويل صحية، فوط صحية نسائية، مستحضرات لتلطيف الجو، شاي للمصابين بالربو، بلسم لغايات طبية، مستحضرات إستحمام طبية، سكاكر لغايات طبية، علقة لغايات طبية، لصقات للجروح البسيطة، مزيلات الروائح الكريهه بخلاف ماهو للاستخدام الشخصي، سراويل للحيض، سراويل صحية، غسولات (لوشن) لغايات صيدلانية، مناديل ورقية مشربة بغسولات (لوشن) صيدلانية، كريمات طبية، فازلين طبي، الصابون الطبية والشامبو الطبية، حليب اللوز لغايات صيدلانية، خبز لمرضى السكري، أغذية حمية معدة لغايات طبية، جيلاتين (هلام) لغايات طبية.. والمصنفة بالفئة (٥)

(محمد عبد الله على الملاحي (مؤسسة الملاحي للاستيراد والتصدير))

عز العرب
EZ AL ARAB

وقد تم قبول الطلب برقم (١١٤٠٤٢) وبتاريخ: (٢٠٢٣/٠٨/٠١). وفقاً لقانون العلامات التجارية والمؤشرات الجغرافية وتوضع العلامة على: عدد وأدوات يدوية (تُدار باليد)، أدوات قطع (الشوك والسكاكين والملاعق)، أسلحة بيضاء، عدد سحج (سنفرة - عدد يدوية)، مقصات شعر اللحي، عدد لسن الشفرات، شفرات للمساج، شفرات (عدد يدوية)، مقصات حواف، مقصات (عدد يدوية)، علب ماكيمات الحلاقة، مكاوي الشعر، عتلات، أدوات تجعيد الرموش، مكائن الحلاقة، ملاقط تجعيد الشعر، قراضات البشرة الميتة، أدوات كهربائية وغير كهربائية لازالة الشعر، أجهزة ثقب الأذن، ابر نقش، مقصاب الرموش، ملمعات أظافر كهربائية وغير كهربائية، مثاقب (عدد يدوية). مقصات شعر للاستخدام الشخصي كهربائي وغير كهربائي، أدوات يدوية غير كهربائية لتجعيد الشعر، ملاقط لازالة الشعر، أظقم للعناية بأظافر اليدين، أدوات تلميع الأظافر الكهربائية وغير الكهربائية، مبادر أظافر، مبادر كهربائية للأظافر، مبادر ابرية، اظقم العناية باظافر القدمين، أدوات التنقيب، شفرات ماكينة الحلاقة، مشاحذ جلدية للأمواس، ماكينات حلاقة كهربائية أو غير كهربائية، علب أدوات الحلاقة، مجزات عشب (عدد يدوية)، أدوات حديدية للقولبة، مفكات.. والمصنفة بالفئة (٨)

استناداً إلى القانون رقم ٢٣ لسنة ٢٠١٠ بشأن العلامات التجارية والمؤشرات الجغرافية - المادة (١٤) (لكل ذي مصلحة أن يقدم للمسجل الإدارة العامة لحماية الملكية الفكرية) اعتراضاً مكتوباً على طلب تسجيل العلامة التجارية المعلن عنها متضمناً أسباب الاعتراض وذلك خلال تسعين يوماً من تاريخ نشر الإعلان.

(كنديان سولار إنك.)

CSISolar

وقد تم قبول الطلب برقم (١١٢٩٩٢) وبتاريخ: (٢٠٢٣/٠٤/٣٠). وفقاً لقانون العلامات التجارية والمؤشرات الجغرافية وتوضع العلامة على: خلايا كهروضوئية، ألواح شمسية كهروضوئية، خلايا شمسية، رقائق سليكون، أجهزة تحويل للطاقة، مراكم للطاقة الكهروضوئية، عاكسات كهروضوئية، محولات إمداد الطاقة، أجهزة تحكم بالطاقة، بطاريات شمسية، شواحن بطاريات شمسية، مجمعات للطاقة الشمسية، وحدات شمسية، مصفوفات الألواح الشمسية، ألواح شمسية لتوليد الطاقة الكهربائية، ألواح شمسية لإنتاج الطاقة الكهربائية، بطاريات قابلة لإعادة الشحن تعمل بالطاقة الشمسية، شواحن محمولة تعمل بالطاقة الشمسية، شواحن بطاريات، شواحن لاسلكية، بطاريات، منتجات البطاريات، بطاريات قابلة لإعادة الشحن، حزم بطاريات قابلة لإعادة الشحن، شواحن لبطاريات الهواتف النقالة، أجهزة شحن بطاريات للمركبات ذات المحركات، أجهزة تحويل الفولتية (محولات)، معدات تخزين للطاقة تحتوي على بطاريات تخزين الطاقة الكهربائية، معدات تخزين للطاقة تتكون من بطاريات، ومحولات، وأنظمة تحكم، وأجهزة إلكترونية، وبرمجيات مسجلة لتشغيل وحفظ أداء أنظمة تخزين الطاقة، أجهزة تخزين الطاقة، معدات تخزين الطاقة، بطاريات تخزين للاستخدام فيما يتعلق بأنظمة الطاقة الشمسية، أجهزة تخزين الطاقة الشمسية، أجهزة بطاريات كهربائية متصلة عن بعد ببرامج ثابتة وأنظمة مضمنة قابلة للتحديث عن بعد لتخزين وتفريغ الطاقة المخزنة للاستعمال في مباني ومساكن بأكملها، أجهزة بطاريات كهربائية متصلة عن بعد ببرامج ثابتة وأنظمة مضمنة قابلة للتحديث عن بعد لتخزين وتفريغ الطاقة المخزنة التي يتم توفيرها عبر أو لأجل شبكة طاقة كهربائية أو مصدر آخر لتوليد الطاقة الكهربائية وذلك لتلبية المتطلبات الكهربائية وأهداف الاستخدام، برمجيات حاسوب تعمل على مراقبة التخزين وتحسينه وتنظيمه كما وتعمل على تفريغ الطاقة المخزنة من وإلى أجهزة بطاريات كهربائية متصلة عن بعد، مواد تستخدم كأدوات لتوصيل التيار (أسلاك وكيبيلات)، أجهزة تحكم كهربائية، محولات (كهربائية)، دارات متكاملة، معدات تحكم كهربائية لإدارة الطاقة، أدوات شحن للمعدات القابلة لإعادة الشحن، شواحن بطاريات تعمل بالطاقة الشمسية.. والمصنفة بالفئة (٩)

(لاشيفاي ، إنك..)

LASHIFY

وقد تم قبول الطلب برقم (١١٣٢١٧) وبتاريخ: (٢٠٢٣/٠٥/٠٨). وفقاً لقانون العلامات التجارية والمؤشرات الجغرافية وتوضع العلامة على: خدمات متجر البيع بالتجزئة وخدمات متجر البيع بالتجزئة على الإنترنت؛ خدمات متجر البيع بالتجزئة وخدمات متجر البيع بالتجزئة على الإنترنت التي تقوم بعرض المنتجات الاستهلاكية؛ خدمات متجر البيع بالتجزئة وخدمات متجر البيع بالتجزئة على الإنترنت التي تقوم بعرض منتجات التجميل؛ خدمات متجر البيع بالتجزئة وخدمات متجر البيع بالتجزئة على الإنترنت التي تقوم بعرض منتجات تجميل تستعمل لتجميل الرموش؛ خدمات متجر البيع بالتجزئة وخدمات متجر البيع بالتجزئة على الإنترنت التي تقوم بعرض منتجات تجميل على شكل رموش مستعارة واصطناعية، ولواصق ومعاين تستعمل لتركيب الرموش المستعارة والاصطناعية، وأطقم الرموش الاصطناعية، والمستحضرات المستعملة لإزالة المكياج والرموش المستعارة والاصطناعية، ومستحضرات العناية بالبشرة، ومستحضرات العناية بالشعر، ومستحضرات العناية بالأظافر وتجميلها، والأظافر المستعارة ولواصقها، وعلطور، وأدوات تجميل تستعمل مع الرموش، وأدوات تركيب الرموش، وملاقط خاصة بالرموش، وعكافة الرموش، وأدوات تفريق الرموش وأمشطة رموش، وأدوات العناية بالأظافر، وأدوات خاصة بالشعر، وخدمات تركيب الرموش المستعارة والاصطناعية؛ خدمات متجر البيع بالتجزئة وخدمات متجر البيع بالتجزئة على الإنترنت التي تقوم بعرض ملابس وحقائب وألعاب كلاب ولقائف وأربطة شعر؛ خدمات برنامج عضوية المستهلك؛ خدمات عضوية النادي بهيئة تقديم خصومات للأعضاء في مجال منتجات الجمال؛ خدمة إدارة برنامج ولاء الزبون؛ خدمات ولاء الزبون لغايات تجارية وترويجية و/أو دعائية وإعلانية؛ تنظيم وتنفيذ برامج المكافآت التحفيزية لترويج وتحسين مبيعات السلع؛ خدمات الدعاية والإعلان والترويج والتسويق؛ خدمات الدعاية والإعلان؛ خدمات إدارة الأعمال واستشارات الأعمال ومشورة الأعمال التجارية؛ تقديم معلومات في مجال العمل التجاري

الخاص بمستحضرات التجميل.. والمصنفة بالفئة (٣٥)

إستناداً إلى القانون رقم ٢٣ لسنة ٢٠١٠م بشأن العلامات التجارية والمؤشرات الجغرافية - المادة (١٤) (لكل ذي مصلحة أن يقدم للمسجل الإدارة العامة لحماية الملكية الفكرية) اعتراضاً مكتوباً على طلب تسجيل العلامة التجارية المعلن عنها متضمناً أسباب الاعتراض وذلك خلال تسعين يوماً من تاريخ نشر الإعلان.

(نوفارتس ايه جي)

VODELPA

وقد تم قبول الطلب برقم (١١٣٥٢٥) وبتاريخ: (٢٠٢٣/٠٦/١٧). وفقاً لقانون العلامات التجارية والمؤشرات الجغرافية وتوضع العلامة على: مضادات العدوى؛ مضادات الالتهابات؛ المستحضرات الصيدلانية المضادة للبكتيريا؛ المضادات الحيوية؛ المستحضرات المضادة للفطريات؛ مضادات الفيروسات؛ المستحضرات الصيدلانية الخاصة بالقلب والأوعية الدموية؛ المستحضرات الصيدلانية الخاصة بالجلد؛ المستحضرات الصيدلانية المستنشقة للوقاية والعلاج من أمراض واضطرابات الجهاز التنفسي؛ المستحضرات الصيدلانية التي تعمل على الجهاز العصبي المركزي؛ المستحضرات والمواد الصيدلانية للوقاية والعلاج من أمراض الجهاز الهضمي؛ المستحضرات الصيدلانية للوقاية والعلاج من أمراض واضطرابات نظام المناعة الذاتية وجهاز الأيض وجهاز الغدد الصماء والجهاز العضلي الهيكلي والجهاز البولي التناسلي؛ المستحضرات الصيدلانية للاستخدام في أمراض الدم وزرع الأنسجة والأعضاء؛ المستحضرات الصيدلانية للوقاية والعلاج من أمراض وحالات العيون؛ المستحضرات الصيدلانية للوقاية والعلاج من اضطرابات ضربات القلب؛ المستحضرات الصيدلانية للوقاية والعلاج من الأمراض والاضطرابات المتعلقة بالجهاز المناعي؛ المستحضرات الصيدلانية للوقاية والعلاج من أمراض الكلى؛ المستحضرات الصيدلانية للوقاية والعلاج من مرض السكري؛ المستحضرات الصيدلانية للوقاية والعلاج من ارتفاع ضغط الدم؛ المستحضرات الصيدلانية للوقاية والعلاج من الاضطرابات الجلدية؛ المستحضرات الصيدلانية للاستخدام في الأمراض الجلدية؛ المستحضرات الصيدلانية للاستخدام في المسالك البولية؛ المستحضرات الصيدلانية للاستخدام في طب العيون؛ المستحضرات الصيدلانية للوقاية والعلاج من السرطان والأورام؛ المستحضرات الصيدلانية للوقاية والعلاج من الحساسية؛ المستحضرات الصيدلانية للوقاية والعلاج من أمراض العظام؛ المستحضرات الصيدلانية للوقاية والعلاج من أمراض الجهاز التنفسي والربو.. والمصنفة بالفئة (٥)

إستناداً إلى القانون رقم ٢٣ لسنة ٢٠١٠ بشأن العلامات التجارية والمؤشرات الجغرافية - المادة (١٤) (لكل ذي مصلحة أن يقدم للمسجل (الإدارة العامة لحماية الملكية الفكرية) اعتراضاً مكتوباً على طلب تسجيل العلامة التجارية المعلن عنها متضمناً أسباب الاعتراض وذلك خلال تسعين يوماً من تاريخ نشر الإعلان.

الإدارة العامة لحماية الملكية الفكرية أنه قد تقدمت بطلب تسجيل العلامات التجارية التالية كل من:

(ام بي سي أي بي منطقة حرة - ذ.م.م)



الثقافية

وقد تم قبول الطلب برقم (١١٣٦٣٧) وبتاريخ: (٢٠٢٣/٠٧/٠٩). وفقاً لقانون العلامات التجارية والمؤشرات الجغرافية وتوضع العلامة على: التعليم والتدريب، الترفيه، الأنشطة الرياضية والثقافية، تنظيم مسابقات الجمال، حجز المقاعد للعرض المسرحية، عروض سينمائية، خدمات التصوير الرقمي، إعادة تسجيل الصوت، معلومات عن الترفيه والترفيه والتعليم، إنتاج الأفلام، خدمات العروض بخلاف ما كان منها لغايات الدعاية والاعلان، عرض تمثيلات حية، التصوير بالميكروفلوم، تأجير الأفلام السينمائية، توفير تجهيزات دور السينما، خدمات مراسلي الانباء، تقديم التقارير المصورة، التصوير الفوتوغرافي، تنظيم حفلات (ترفيه)، إنتاج وإعداد وعرض برامج الراديو والتلفزيون، إنتاج العروض المسرحية، إنتاج أفلام الفيديو، تأجير أجهزة الراديو والتلفزيون، الترفيه الإذاعي والتلفزيوني والسينمائي، تأجير مسجلات الفيديو بالحافظات الشريطية، خدمات استديوهات التسجيل، توفير تسهيلات الترفيه، تأجير معدات إرسال واستقبال الصوت، تأجير كاميرات الفيديو، إنتاج الأفلام السينمائية، تأجير أجهزة الاضاءة للمسارح أو استديوهات التلفزيون، تأجير بروجكترات (آلات عرض) وملحقاتها، تأجير مشاهد العرض، تأجير مسجلات الصوت، تأجير كاميرات الفيديو، خدمات كتابة السيناريو والبرامج الإذاعية والتلفزيونية، استديوهات سينمائية، ترجمة الأفلام، نشر وكتابة النصوص بخلاف نصوص الدعاية والاعلان، الإنتاج المسرحي، خدمات وكالات التذاكر (ترفيه)، توقيت المناسبات الرياضية، ترجمة، إعداد أشرطة الفيديو، إنتاج أفلام الفيديو، تسجيل أشرطة الفيديو، تنظيم المباريات (ترفيه)، خدمات موسيقى الرسوم المتحركة الترفيهية، تنظيم الترفيه الموسيقي والمرئي، خدمات الترفيه السمعي، خدمات تقديم عروض سمعية بصرية لغايات الترفيه، الترفيه التفاعلي، تنظيم الاحداث الترفيه، اعداد البرامج الترفيهية للبث، توفير تسهيلات للترفيه، خدمات الترفيه عبر ألعاب الفيديو والكمبيوتر، خدمات الالعب المقدمة مباشرة (من شبكة حاسوب) أو من خلال شبكة اتصال اخرى، توزيع مسلسلات تلفزيونية للبث من خلال محطات تلفزيونية مستقلة، اخراج برامج الاذاعة والتلفزيون، خدمات برامج الانباء، للراديو او التلفزيون، توفير المطبوعات الالكترونية الفورية (غير القابلة للتنزيل)، نشر الكتب، نشر الكتب والصحف الالكترونية الفورية، توفير معلومات عن الانباء، الخدمات التي هدفها الاساسي الترفيه او التسلية او الاستجمام، عروض الاعمال الفنية او الادبية المرئية للجمهور لغايات ثقافية او ترفيهية او تعليمية، تقديم خدمات قنوات تلفزيونية واذاعية المتعلقة بالبرامج الاجتماعية المتنوعة والمحتوى الترفيهي والوثائقي

والالتقضي.. والمصنفة بالفئة (٤١)

إستناداً إلى القانون رقم ٢٣ لسنة ٢٠١٠م بشأن العلامات التجارية والمؤشرات الجغرافية - المادة (١٤) (لكل ذي مصلحة أن يقدم للمسجل الإدارة العامة لحماية الملكية الفكرية) اعتراضاً مكتوباً على طلب تسجيل العلامة التجارية المعلن عنها متضمناً أسباب الاعتراض وذلك خلال تسعين يوماً من تاريخ نشر الإعلان.